

## Information



C 570 C, C 571 C

1/88 (12)

Hersteller: VEB Halbleiterwerk Frankfurt (O.)

vorläufige technische Daten

### Analog-Digital-Wandler

Die Schaltkreise C 570 C, C 571 C sind monolithisch integrierte Analog-Digital-Wandler für 8 bit und 10 bit Auflösung.

Die Wandler arbeiten nach dem sukzessiven Approximationsverfahren. Da sich auf dem Chip ebenfalls die Referenzspannungsquelle und der Taktgenerator befinden, sind die Wandler mit geringer Beschriftung in kostengünstigen 8 bit- bzw. 10 bit-Applikationen einsetzbar.

Gehäuse: 18poliges DIL-Keramikgehäuse mit angelöteten Anschlüssen

Bauform: A2 HA nach TGL 26713 (Entwurf 12/86)

Masse:  $\approx 2,5$  g



Bild 1: Gehäuse

**Anschlußbelegung**

Anschluß	C 570 C	C 571 C
1	i. V.	Ausgang Bit 9
2	Ausgang Bit 8 (LSB)	Ausgang Bit 8
3	Ausgang Bit 7	Ausgang Bit 7
4	Ausgang Bit 6	Ausgang Bit 6
5	Ausgang Bit 5	Ausgang Bit 5
6	Ausgang Bit 4	Ausgang Bit 4
7	Ausgang Bit 3	Ausgang Bit 3
8	Ausgang Bit 2	Ausgang Bit 2
9	Ausgang Bit 1 (MSB)	Ausgang Bit 1 (MSB)
10	$U_{CC1}$	$U_{CC1}$
11	Ring. Löschen/Starten (L/S)	Ring. Löschen/Starten (L/S)
12	$U_{CC2}$	$U_{CC2}$
13	Analogeingang	Analogeingang
14	Analogmasse	Analogmasse
15	Betriebsartumschaltung	Betriebsartumschaltung
16	Digitalmasse	Digitalmasse
17	STATUS-Ausgang ( $\overline{STS}$ )	STATUS-Ausgang ( $\overline{STS}$ )
18	i. V.	Ausgang Bit 10 (LSB)

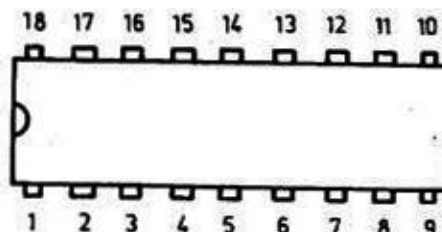
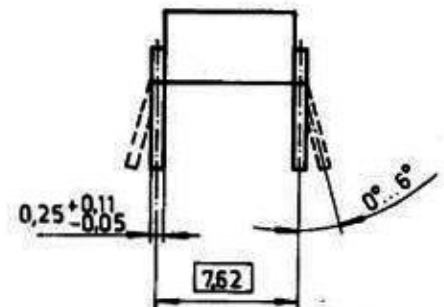
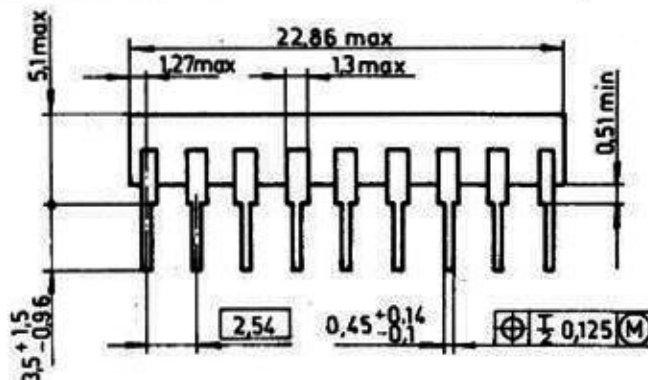

Bild 2: Blockschaltbild

Grenzwerte

	Kurzzeichen	min.	max.	Einheit
positive Betriebsspannung	$U_{CC1}$	0	7	V
negative Betriebsspannung	$U_{CC2}$	-16,5	0	V
Differenzeingangsspannung d. Analogeingangs bezogen auf Analogmasse	$U_{13-14}$	-15	15	V
Spannung am Steuereingang Anschluß 11	$U_{I11}$	0	7	V
Zulässige Spannung an den Digitaleingängen im Tristate-Zustand	$U_{OQ}$	0	$U_{CC1}$	
Gesamtverlustleistung	$P_{tot}$		350	mW

Elektrische Kennwerte ( $\vartheta_a = 25^\circ\text{C} - 5\text{K}$ )

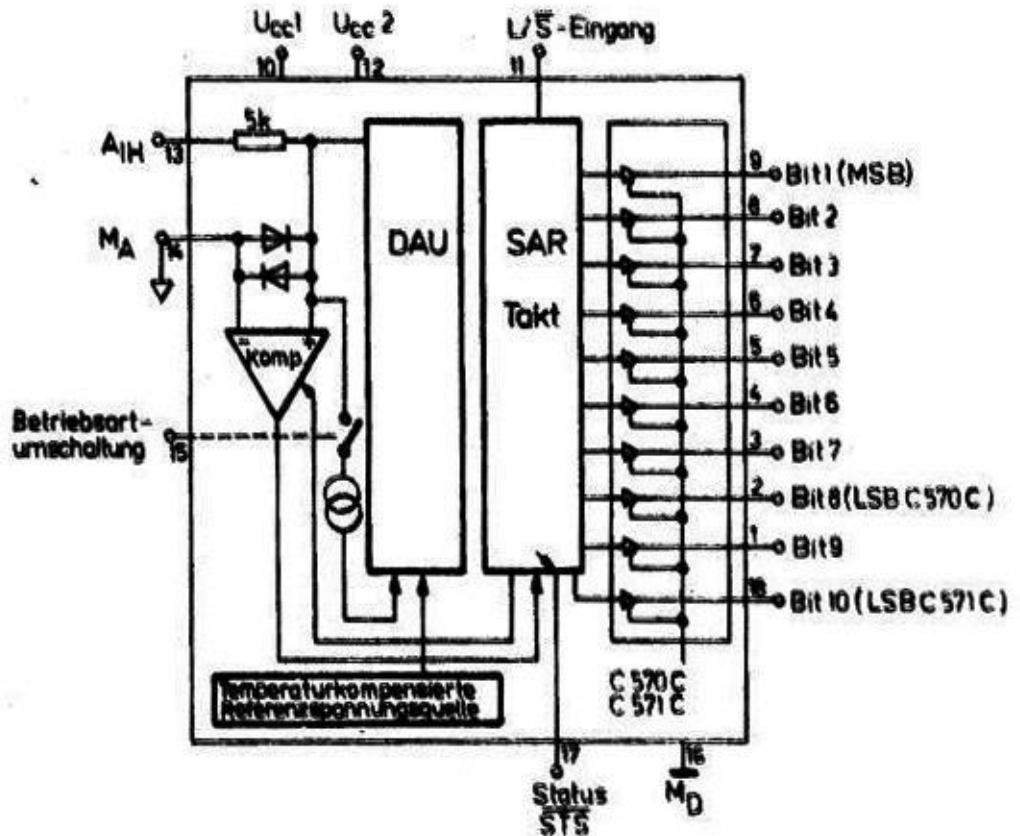
	Kurzzeichen	min.	max.	Einheit
Auflösung		10,8 <sup>1)</sup>		bit
Linearitätsfehler C 571 C	$E_L$		$\pm 1$	LSB
C 570 C			$\pm 1/2$	LSB
Nullpunktfehler	$E_{ZP}$		$\pm 1$	LSB
Differentielle Nichtlinearität	$E_D$		2	LSB
Umsetzzeit C 571 C	$t_c$	15	30	$\mu\text{s}$
C 570 C		15	40	$\mu\text{s}$
Stromaufnahme	$I_{CC1}$ ( $U_{11} = 5\text{V}$ )		5	mA
	$I_{CC1}$ ( $U_{11} = 0\text{V}$ )		10	mA
	$I_{CC2}$	-15		mA
Ausgangsspannung <sup>2)</sup>				
$I_{OL} = 3,2\text{mA}$	$U_{OL}$		0,4	V
$I_{OH} = -0,5\text{mA}$	$U_{OH}$	2,4		V
Ausgangsleckstrom	$/I_{OQ}/$		40	$\mu\text{A}$
$U_{OQ} = 0\text{V}$ und $U_{OQ} = 5\text{V}$				
$U_{11} = 5\text{V}$				

1) nur C 570 C

2) Messung erfolgt nach einem H/L-Sprung der Spannung am Anschluß 11 an den Anschlüssen 9 bis 1 sowie 18 (C 571 C), bzw. 8 bis 1 (C 570 C). Die Einprägung des jeweiligen Stromes  $I_{OH}$  bzw.  $I_{OL}$  erfolgt erst nach Umsetzung der Eingangsspannung.

Betriebsbedingungen

	Kurzzeichen	min.	max.	Einheit
positive Betriebsspannung	$U_{CC1}$	4,5	5,5	V
negative Betriebsspannung	$U_{CC2}$	-16,5	-13,5	V
L-Eingangsspannung	$U_{IL11}$	0	0,8	V
H-Eingangsspannung	$U_{IH11}$	2,0	5,5	V
Analogeingangsspannung, unipolar	$U_{I13U}$	0	10	V
Analogeingangsspannung, bipolar	$U_{I13B}$	-5	5	V
Umgebungstemperatur	$\vartheta_a$	0	70	$^\circ\text{C}$

Informationswerte

	min.	max.	Einheit
Betriebsspannungsunterdrückung bei eingestelltem Endwert für $U_{CC1} = 4,5 \text{ V} \dots 5,5 \text{ V}$ und $U_{CC2} = -14,25 \dots -15,75 \text{ V}$		$\pm 2$	LSB
Analogeingangswiderstand	3	7	kOhm
Zulässige Spannungsdifferenz zwischen Analog- und Digitalmasse	-1	+1	V

Applikative Hinweise zum Einsatz des C 571 C/C 570 C

Die Betriebsspannungen des C 571 C/C 570 C sind nahe am Schaltkreis mit  $47 \mu\text{F}$  parallel  $47 \text{ nF}$  (Scheibenkondensator) gegen Digitalmasse abzublocken.

Bei der Masseführung ist darauf zu achten, daß keine Ströme des Digitalteils über die Analogmasse fließen.

Der Verstärkungsabgleich in Reihe mit dem Analogeingang (13) erfolgt typisch mit

C 570 C ( 8 bit) 20 kOhm/LSB

C 571 C (10 bit) 5 kOhm/LSB,

so daß mit einem 100 Ohm (50 Ohm) Dickschicht-Regler sehr große Bereichsänderungen möglich sind. Der Abgleich auf  $1023 \hat{=} 10,23 \text{ V}$ , um  $10 \text{ mV/LSB}$  zu realisieren, ist möglich.

Der Nullpunktgleich kann aus  $\pm U_{CC}$  erfolgen, wenn der Abgleichbereich klein und die Betriebsspannungen stabil sind.

Der Anschluß Betriebsumschaltung/Eingangsspannungsbereichsumschaltung  $0 \dots 10 \text{ V}$ ,  $\pm 5 \text{ V}$ , ist auf die Analogmasse zu führen bzw. direkt auf Anschluß 14, wenn Nullpunktgleichenelemente enthalten sind.

Der Gleichtaktbereich zwischen Analog- und Digitalmasse von  $U_{CM} = \pm 1 \text{ V}$  ist unbedingt zu beachten.

Bei  $U_{CM} = 0 \text{ V}$  ist die Analogmasse mit der Digitalmasse zu verbinden.

Bei der Meßwertübernahme ist die notwendige Verzögerungszeit von  $500 \text{ ns}$  zwischen  $\overline{\text{STS}}$ -H/L-Flanke, bis die Daten an den Ausgängen stabil stehen, zu beachten.

Das Bauelement weist mit einem typischen Eingangswiderstand von  $5 \text{ kOhm}$  eine verhältnismäßig hohe Belastung der Signalquelle auf ( $I_{\text{imax}} [10 \text{ V}] = 2 \text{ mA}$ ). Deshalb sind Quellen mit niederohmigem Ausgang zu verwenden bzw. Puffer-OPV's vor den Eingang zu setzen.



Bild 3: Hochohmiger Vorsatzoperationsverstärker mit Eingangsschutzschaltung



Bild 4: Impulsdiagramm

Bei zu großer Startimpulsfrequenz wird die laufende Umsetzung mit der folgenden L/H-Flanke von L/S gestoppt und mit der H/L-Flanke eine neue Umsetzung ausgelöst.

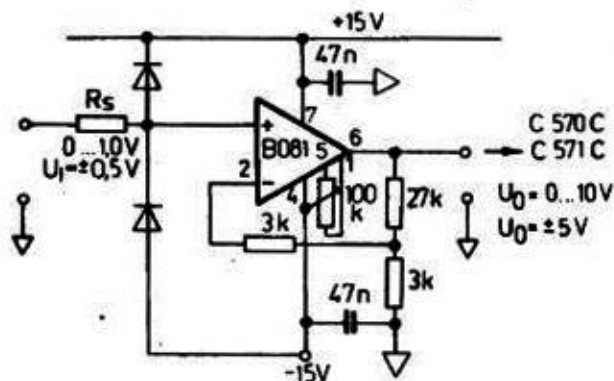

	R1	R2	R3	R4	R5
C 570 C	20 Ω	2,4 kΩ	1,8 kΩ	10 kΩ	20 Ω / LSB
C 571 C	10 Ω	2,4 kΩ	4,7 kΩ	10 kΩ	5 Ω / LSB

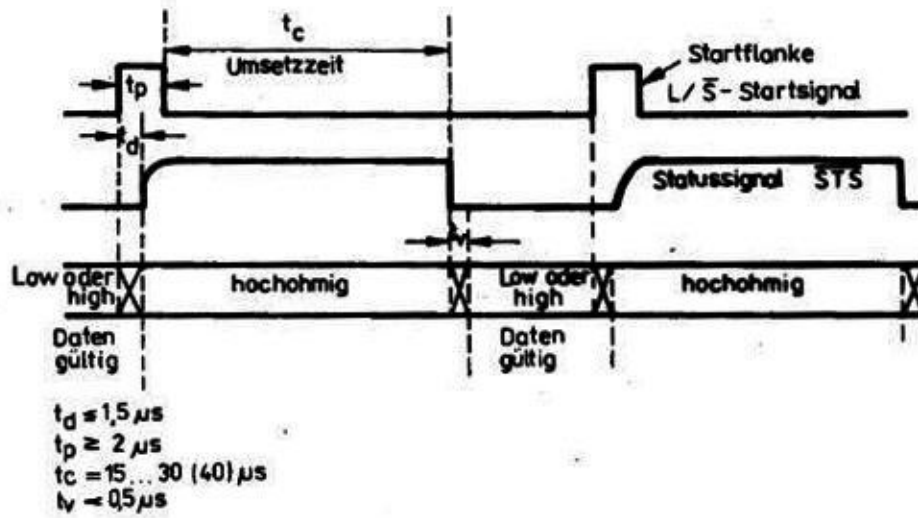
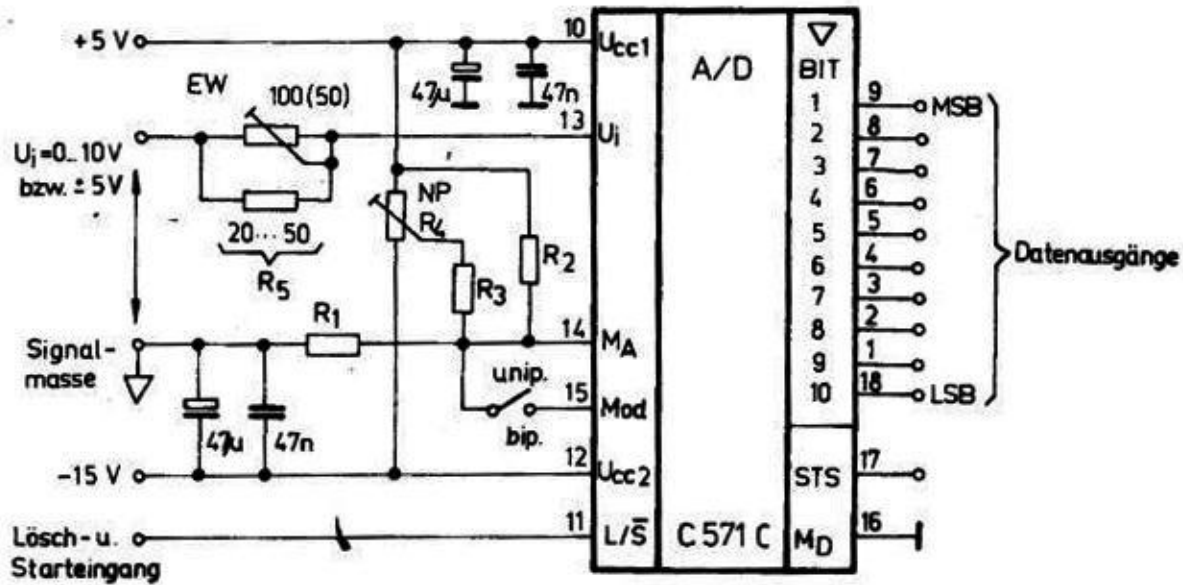
Bild 5: Einsatzschaltung des C 571 C mit Abgleichkomponenten (für einfache Anwendungen können R2 bis R4 entfallen und R1 durch einen Kurzschluß ersetzt werden)



Bild 6: Mikrorechneranpassung von 8 ADU C 570 C (Multiplex) mittels PIO U 855 D



Bild 7: Mikrorechneranpassung (8 bit - Datenbus)

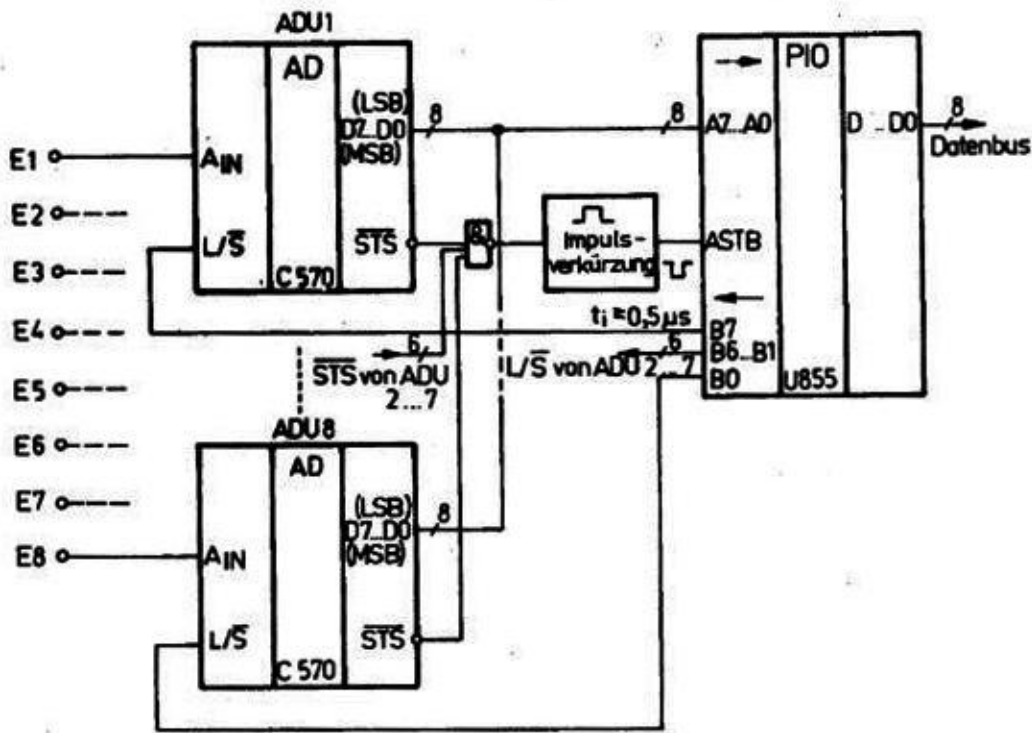

Bild 8: Mikrorechneranpassung (8 bit - Datenbus)

Die vorliegenden Datenblätter dienen ausschließlich der Information! Es können daraus keine Liefermöglichkeiten oder Produktionsverbindlichkeiten abgeleitet werden. Änderungen im Sinne des technischen Fortschritts sind vorbehalten.

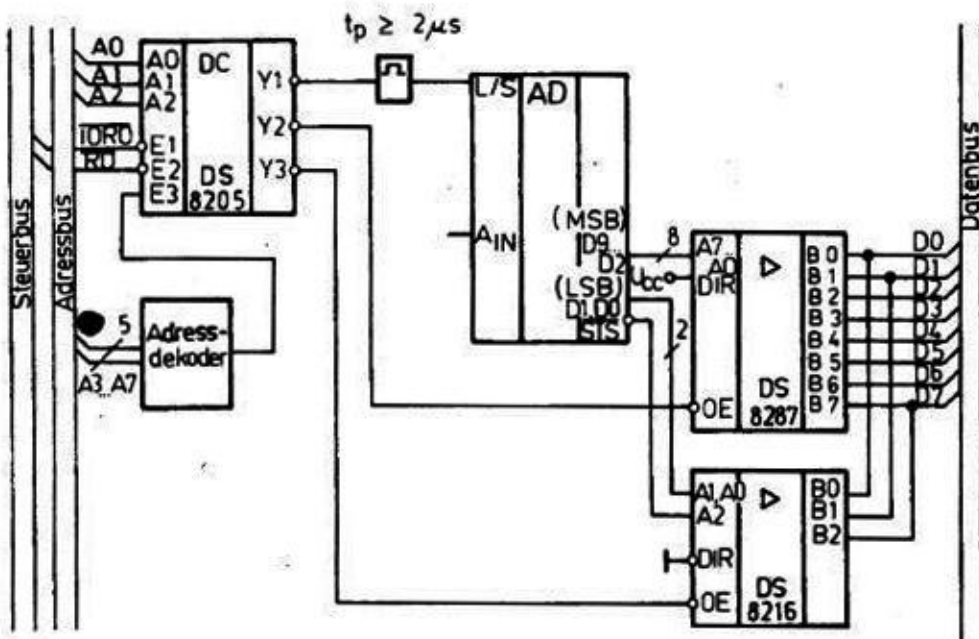
---

The logo for RFT consists of the letters 'R', 'F', and 'T' in a bold, stylized font. Each letter is filled with horizontal lines, giving it a textured, metallic appearance. The letters are closely spaced and have a slight shadow effect.

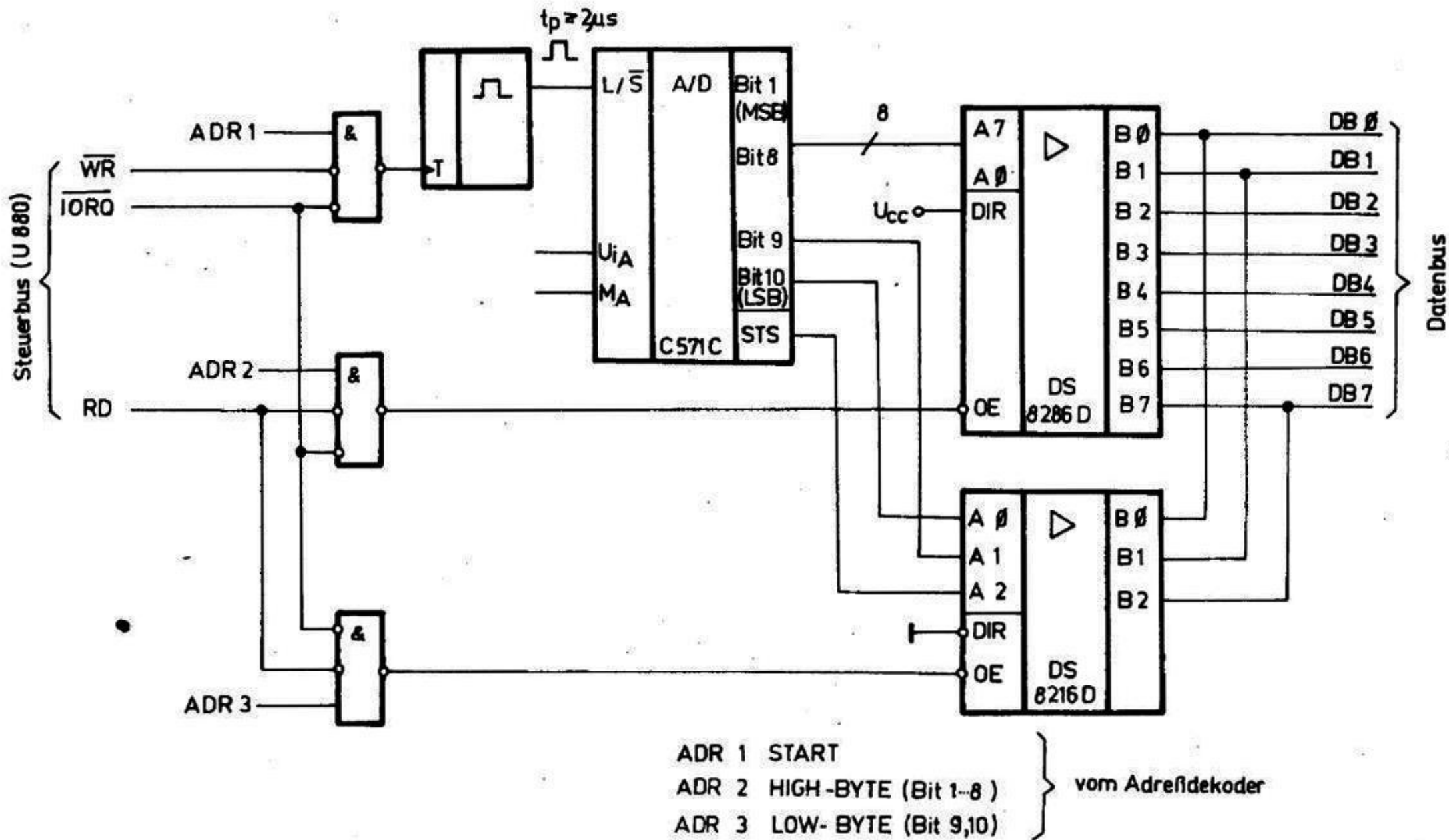
**Herausgeber:**

**vob applikationszentrum elektronik berlin**  
im vob kombinat mikroelektronik

Mainzer Straße 25

Berlin 1035

Telefon: 5 80 05 21, Telex: 011 2981; 011 3055

---